



사용설명서

보국 라디에이터

BKH-2350R

BKH-2351RG



- 사용전에 안전을 위한 주의사항을 반드시 읽고 정확하게 사용하세요.
- 고객의 안전과 올바른 사용을 위해 반드시 필요하니 보관하여 주세요.
- 본 제품은 국내에서만 사용하도록 만들어져 있습니다.
- 해외에서는 품질을 보증하지 않습니다.

| 안전을 위한 주의사항

주의사항은 아래와 같이 구분하고 있으며, 안전에 관한 중요한 내용으로 잘 읽고 반드시 지켜주시기 바랍니다.



경고 : 사람이 대형사고 또는 중상을 입을 가능성이 있는 내용

주의 : 사람이 상해를 입거나 물적 손해가 발생할 가능성이 있는 내용

제품을 개조, 분해 및 수리하지 마세요.
화재, 감전, 상해의 원인이 됩니다.



경고

본체에 손을 대거나
다른 물체를 이용하여 충격을 주지 마십시오.
제품 고장 및 화상의 위험이 있습니다.



경고

콘센트를 단독으로 사용해 주세요.
하나의 콘센트에 여러 가지를 동시에
사용하면 콘센트 발열로 인한
화재의 원인이 됩니다.

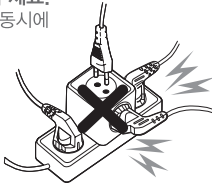

경고

전원 플러그를 손상시키지 마세요.
전원코드를 연장하지 마세요.
전원코드 위에 물건 등을 놓지 마세요.
전원코드/플러그 파손 시,
당사 고객센터로 문의하세요.



경고

습기가 많은 곳에서 사용하지 마시고,
젖은 손으로 플러그를
만지지 마세요.
감전의 원인이 됩니다.



경고

전원 플러그를 뺄 때는 플러그를
잡고 빼 주세요.
코드선을 잡고 빼면 심선의 일부가
단선되어 발열, 발화의 원인이 됩니다.



경고

사용 중 또는 사용 직후의 전면 안전망은
뜨거우므로 접촉을 하지 않도록
주의하십시오.
특히 어린이나 노약자의 접근이나
접촉을 막아 주십시오.



경고

본체 위에 수건, 옷, 기타 천 등을
걸어 놓지 마세요.
화재의 우려가 있습니다.



경고

석유스토브 등 다른 전열기구나 커피, 방석 및 휘발성 물질 옆에서 사용하지 마세요.
화재의 우려가 있습니다.

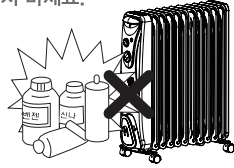

경고

사용 시에는 사용 전압을 필히 확인 바랍니다.
이 제품은 교류 220V, 60Hz 전용입니다.

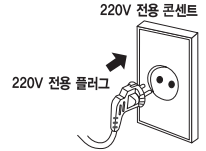

주의

온도가 높은 화기 근처에서 사용하지 마십시오.
화재의 원인이 될 수 있습니다.

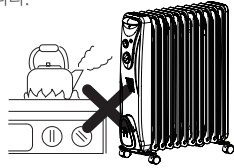

주의

경사진 곳, 테이블 모서리 등 쉽게 넘어질 수 있는 곳에서 사용하지 마세요.
작동중에 넘어져 파손되거나 상해의 위험이 있습니다.

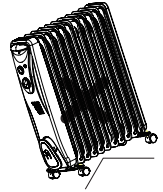

주의

- 제품의 중량이 많이 나가므로 이동 중이나 보관 중에 높은 곳에서 떨어지지 않도록 주의하십시오.
- 콘센트 밑에 제품을 놓고 사용하지 마십시오.
(제품의 열기로 인해 화재 발생의 가능성이 있습니다.)
- 동작 중에는 제품을 이동하지 마세요.
(파손되거나 상해의 위험이 있습니다.)
- 외출하거나 장시간 사용하지 않을 경우에는 반드시 전원 플러그를 뽑아 주세요.
- 실외 및 직사광선이 닿는 장소에는 사용하지 마세요.
- 사용 중에 전원 플러그를 뽑지 마세요.
- 제품에 심한 충격을 주거나 떨어뜨리지 마세요.
- 폐기전 제품 처리시 지정된 절차에 따라 폐기하세요.
- 물을 쏟거나 젖은 손으로 만지지 마십시오.
(본체에 물이 들어갔을 경우 감전의 우려가 있으니 즉시 전원코드를 뽑은후 마른 천 등으로 닦아 자연건조시킨 다음 당사 고객센터로 문의하십시오.)
- 다음 장소에서는 사용하지 마세요.
(목욕탕, 샤워실, 수영장과 같이 습기가 많은 곳, 가스레인지나 열원이 가까운 곳, 인화성 가스나 전기적 합선이 일어날 우려가 있는 곳, 비가 들이치거나 습기가 높은 곳)
- 전원코드가 파손된 경우에는 위험이 생기지 않도록 하기 위하여 서비스센터, 대리점 또는 유자격자에 의하여 코드를 교환하세요.

※위에 지시되어 있는 사항들은 제품을 안전하고 정확하게 사용하여 예상치 못한 위험이나 손해를 예방하기 위한 것이므로 반드시 지켜 주십시오.

| 제품사양 및 각부 명칭

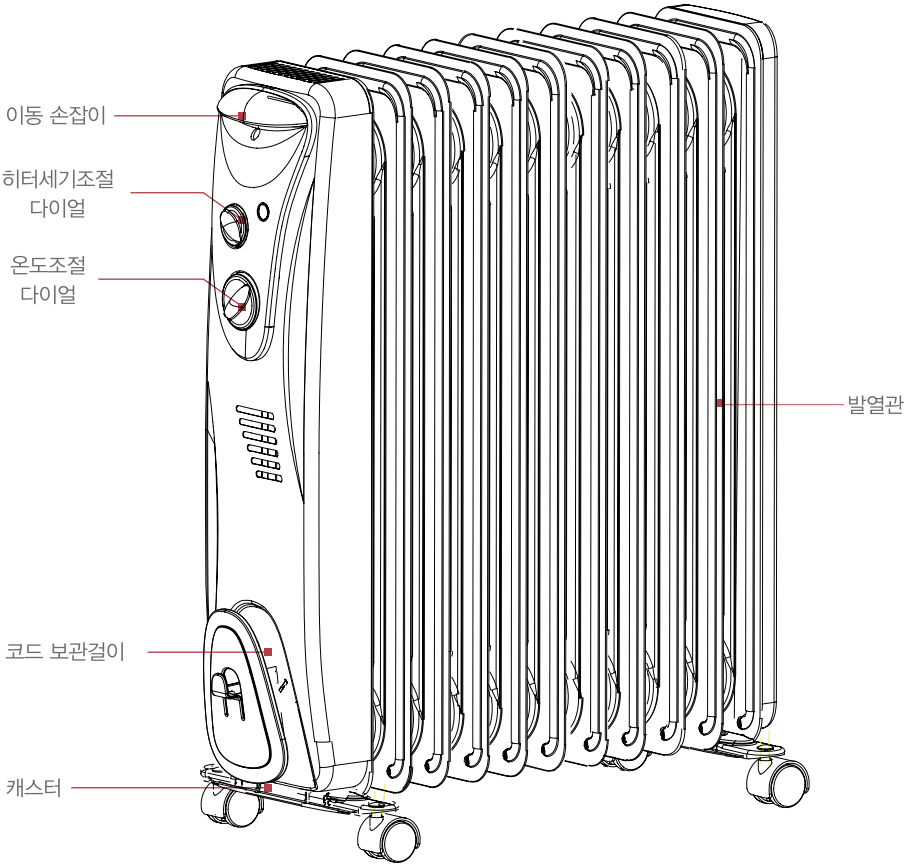

모델명	BKH-2350R / BKH-2351RG	정격전압 /소비전력	220V~ 60Hz / 2100W
외형치수	540 x 280 x 650 (mm)	중량	13Kg

※제품의 형태는 모델에 따라 다소 차이가 있을 수 있으며, 품질 향상을 위해 예고없이 변경 될 수 있습니다.

조립방법

캐스터 조립

제품을 포장 박스에서 꺼내 아래 부품을 확인해 주세요
(본체 1개, 바퀴세트 2개, 나비볼트 4개, 고정고리 2개)
본체를 거꾸로 뒤집어 세워주세요
고정고리를 본체에 건 후 나비볼트로 고정을 시키세요

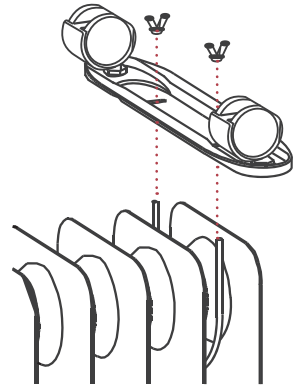

전원코드 정리 및 조립상태 확인

캐스터를 본체 바닥면 양쪽에 조립을 한 후
제품을 평평한 바닥에 세워 유동이 없는지 확인합니다.

사용방법

1. 전원 플러그를 콘센트 끝부분까지 확실히 꽂아 주십시오.
2. [히터세기 조절 다이얼]을 시계방향으로 돌려 약(Ⅰ), 중(Ⅱ), 강(Ⅲ)을 조절하여 사용할 수 있습니다.
3. [온도조절 다이얼]을 시계방향으로 돌리면 온도가 올라가고 반대방향으로 돌리면 온도가 내려갑니다.
4. 계속해서 사용하지 않을 경우 전원플러그를 콘센트에서 뽑아주십시오.

사용직후에는 본체 상부와 측면, 히터 전면 커버부위가 뜨거우므로 손이나 인체 접촉을 피해 주십시오

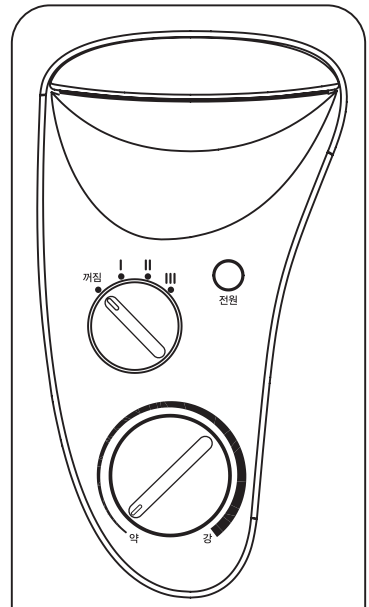

| 제품관리

- 청소는 외관만 하시고 본체 분리는 하지 마세요.
- 본체의 표면에 먼지 제거시 부드러운 천을 사용하여 제거해 주세요.
- 가열 후 본체가 식기전에 전원코드를 제품위에 올려놓지 마십시오.
- 청소 후 내부의 습기를 완전히 제거하기 위하여 통풍이 잘 되는 곳에서 하루 정도 자연 건조해 주세요.
- 장기간 보관하실 때에는 비닐봉지 등에 넣은 다음 습기가 없는 건조한 곳에 보관하여 주세요.

| 서비스를 요청하시기 전에 확인하세요

증상	점검 사항	조치 사항
동작이 안 될 때	전원플러그의 꽂은 상태를 확인하세요 제품이 기울어져 있거나 넘어져 있습니까?	전원플러그를 바르게 꽂아주세요 평평한 바닥에 제품을 바로 세워주세요
발열상태가 악할때	사용전압 110V에 꽂혀 있습니까? 온도가 [약]으로 맞추어져 있지 않습니까? 부동액이 흘러나와 있습니까?	사용전압 220V에 꽂아 주십시오 온도를 [강]으로 맞춰 주십시오. 고객지원팀에 문의하세요



품질보증서



본 제품은 철저한 품질관리와 검사에 합격된 제품으로 보증기간 내에 제조상의 결함이나 자연발생적으로 고장이 났을 경우 아래 내용과 같이 본 제품을 보증해 드립니다.

보증범위

- 본 보증서는 국내에서만 유효합니다.(해외에서 사용할 경우 보증을 받을 수 없습니다.)
- 본 제품의 수리용 부품 보유기간은 제조일로부터 5년입니다.
- 본 제품의 보증기간이 경과한 후 발생한 고장에 대해서는 실비를 청구합니다.

제품명	보국 라디에이터		모델명	BKH-2350R / BKH-2351RG			
판매일	년	월	일	품질보증기간	2년	부품보유기간	5년
고객성명			전화	주소			
대리점 상호			전화	주소			

※수리를 의뢰할 때는 구입일자가 기재된 본 보증서를 제시해야 충분한 서비스를 받으실 수 있으므로 잘 보관하시기 바랍니다.

1. 본 제품에 대한 품질 보증은 보증서에 기재된 내용으로 보증 혜택을 받습니다.
2. 무상보증 기간은 구입 일로부터 산정되므로 구입일자로 기재 받으시기 바랍니다.
(구입일자 확인이 안될 경우 제조년월일로부터 27개월이 경과한 날까지 품질보증 기간을 계산합니다.)
3. 가정용 제품을 영업 용도로 전환하여 사용할 경우의 보증기간은 반으로 단축 적용됩니다.
4. 이 보증서는 재발행되지 않습니다.

소비자 피해보상안내

소비자 피해유형			보상내역	
			보증기간 이내	보증기간 경과 후
정상적인 사용상태에서 자연발생한 성능 기능상의 고장 발생시 (부품보유 기간 이내)	구입 10일 이내에 중요한 수리를 요하는 경우	제품교환 또는 구입가 환불	-	
	구입 1개월 이내에 중요 부품에 수리를 요하는 경우	제품교환	-	
	교환된 제품이 1개월 이내에 중요한 수리를 요하는 경우	구입가 환불	-	
	수리가능	하자발생시	무상수리	유상수리
		동일하자에 대하여 수리 했으나 고장이 재발 (3회째)	제품교환 또는 구입가 환불	정액 김가상강한 잔여금액에 구입가의 5%를 가산하여 환불
	수리용 부품을 보유하고 있지 않아 수리가 불가능한 경우	제품교환 또는 구입가 환불	-	
소비자가 수리 의뢰한 제품을 사업자가 분신한 경우	제품교환	-		
제품 구입후 운송과정 및 제품 설치 중 발생한 피해	제품교환	-		
소비자의 고의 과실에 의한 성능 기능상의 고장	수리가 가능한 경우	유상수리	유상수리	
	수리가 불가능한 경우	유상수리에 해당하는 금액징수후 제품교환	별도 정하는 당사 기준에 준함	
● 전제지번(화재, 염해, 가스, 지진, 풍수해 등)에 의해 고장이 발생하였을 경우	● 사용자 정상 마모되는 소모성 부품을 교환하는 경우	● 기타 제품 자체의 하자가 아닌 외부 원인으로 인한 경우	● 보증서가 없거나 대리점 도장이 없는 경우	
● 사용 전원의 이상 및 접속기기의 불량으로 인하여 고장이 발생하였을 경우	● 유상수리	● 유상수리	● 유상수리	
● 서비스 센터의 수리기사기 아닌 사람이 수리 또는 개조하여 고장이 발생하였을 경우	● 유상수리	● 유상수리	● 유상수리	

※ 명시되지 않은 사항은 공정거래위원회 고시 소비자 피해 보상 규정에 따릅니다.

※ 제품 판매 시 공란의 내용을 필히 기입해 주십시오.

(주)보국전자
www.bokuk.com

전국 A/S센터

A/S 및 제품문의 1588-8775
대구광역시 달서구 성서서로 57

- 본 제품을 구입해 주셔서 감사드립니다.
- 본 제품의 안전하고 올바른 사용을 위하여 제품을 사용하기 전에 반드시 사용설명서를 읽어주시고, 본 제품을 폐기하실 때까지 소중히 보관하여 취급 상 문제점이나 결함이 발생하였을 시에는 유용하게 활용하여 주십시오.